

DETECTEUR INFRAROUGE PASSIF

CX-502AM / 502

(Modèle Anti-Masque) (Modèle Standard)



L'Assurance - Performance !

La Multi-Technologie Anti-Masque OPTEX améliore considérablement l'immunité aux perturbations extérieures.

- Multi-Technologie Anti-Masque avec fonction Auto-Test
- Double blindage du capteur pyroélectrique pour une détection précise
- Système QUAD LOGIC pour éviter les fausses alarmes liées aux variations ponctuelles de température
- Sortie par relais Photo-Moss : faible consommation (5/7mA), anti-magnétique (pas de sabotage extérieur), fonctionnement silencieux



L'Anti-Masque à 3 niveaux : au spr

CX-502AM/502

Modèle Anti-Masque

Modèle Standard

HAUTE FIABILITE du CX-502AM

Multi-Technologie Anti-Masque (Brevet en cours)

OPTEX a développé la première Multi-Technologie Anti-Masque pour prévenir des différentes sortes de perturbations extérieures. La double fenêtre détecte avec une haute sensibilité les variations optiques (taille et direction) grâce au dédoublement des faisceaux.

Le CX-502AM, grâce à la Multi-Technologie Anti-Masque développée par OPTEX, assure une plus haute fiabilité de performance qu'un IRP anti-masque classique.



■ Détection du spray transparent

Aucun problème dans le cas où le détecteur est recouvert d'un spray transparent. Le détecteur peut également reconnaître un spray noir.



■ Détection d'objets adhésifs

Le CX-502 peut reconnaître des objets adhésifs masquant la lentille (pâte, auto-collants).



■ Détection d'objets à proximité du détecteur

Le CX-502 peut également reconnaître le papier noir, absorbant le rayonnement infrarouge, jusqu'à 30 cm face au détecteur.

■ Auto-Test

Le détecteur est doté d'une fonction Auto-Test, vérifiant le bon fonctionnement à intervalles réguliers de 5 heures.

■ Mémoire d'alarme initiale

Lorsque plusieurs détecteurs sont raccordés sur une seule boucle d'alarme, la LED du premier ayant déclenché, clignote.

■ Contrôle à distance de la LED (CX-502AM et CX-502V uniquement)



GAMME CX-502 : LA DETECTION HAUTE STABILITE

■ Système QUAD LOGIC (breveté)

Le champ de détection fiable et précis conserve sa sensibilité sur toute la zone de détection, même lorsque la température est élevée ou dans des ambiances à faibles contrastes thermiques. Le système QUAD LOGIC crée une densité importante de zones verticales, deux à trois fois supérieure à un IRP classique. Ces grandes zones verticales captent la totalité d'une personne et permet la détection de la plus petite variation de température par rapport à l'environnement.

De plus, la densité de zones verticales a été augmentée pour prendre en compte les zones mortes causées par les cloisons ou obstacles.

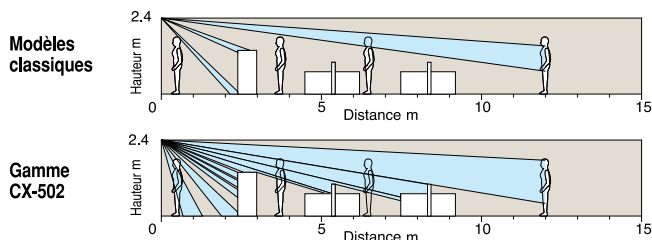
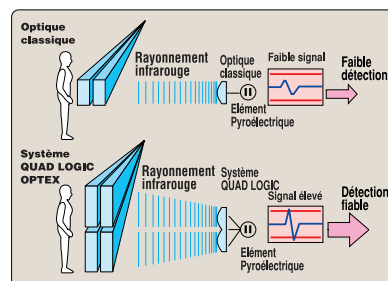

ay, à l'adhésif, à l'approche d'objet

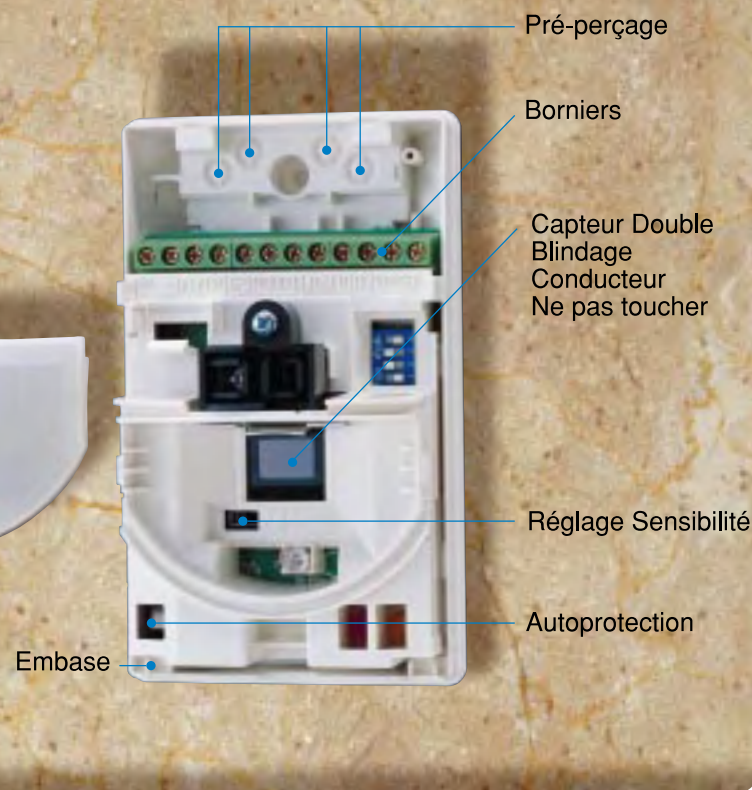

CX-502



Rotule : FA-1W

● Versions

CX-502AM Anti-Masque
Auto-Test
Mémoire
d'alarme initiale
CX-502 Standard
CX-502V Mémoire
d'alarme

● Options

EA-1W Rotule murale
FA-1W Rotule murale orientable
FA-2C Rotule plafond orientable
CL-80N Lentille longue portée
24m x 2.3m

PROTECTION CONTRE LES FAUSSES ALARMES

● Double blindage de l'élément pyro-électrique (breveté)

Un double blindage conducteur du capteur empêche la lumière visible et les interférences radio HF de pénétrer, autorisant uniquement le passage de l'énergie infrarouge vers l'élément pyro-électrique.

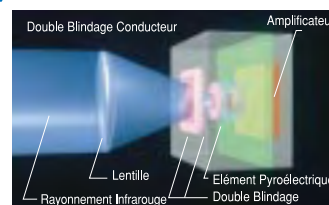

● Protection radio HF

Pas d'alarme pour un champ de 30V/m dans une plage de 144 à 1200MHz.

● Protection température

Pas d'alarme aux variations de température entre -20 à +50°C.

● Protection à la lumière visible

AUTRES AVANTAGES

● Faible Consommation

Consommation exceptionnellement faible.
CX-502AM : 7mA
CX-502 et CX502V : 5mA

● Anti-Magnétique

● Relais Silencieux

● Installation Aisée

Les pré-perçages et les indications de la LED facilitent l'installation.

BILITE

● Compensation de température

La compensation de température augmente la capacité de détection lorsque la température de l'arrière-plan est élevée, donc proche de celle du corps humain. Cette fonction assure un haut niveau de protection contre les fausses alarmes tout en maintenant une détection précise, en ajustant automatiquement la sensibilité en fonction de la température de l'environnement.

● Optiques scellées

L'optique scellée empêche les courants d'air et les petits insectes de pénétrer dans le détecteur. Cela limite considérablement le risque de fausses alarmes, étant donné que le capteur pyro-électrique est encapsonné dans le moule intérieur du capot.

● Sensibilité réglable (Haute, Moyenne, Faible)

● Compteur d'impulsions réglable (Normale, Spéciale)

● Interrupteur de LED (On/Off)

ZONES DE DETECTION

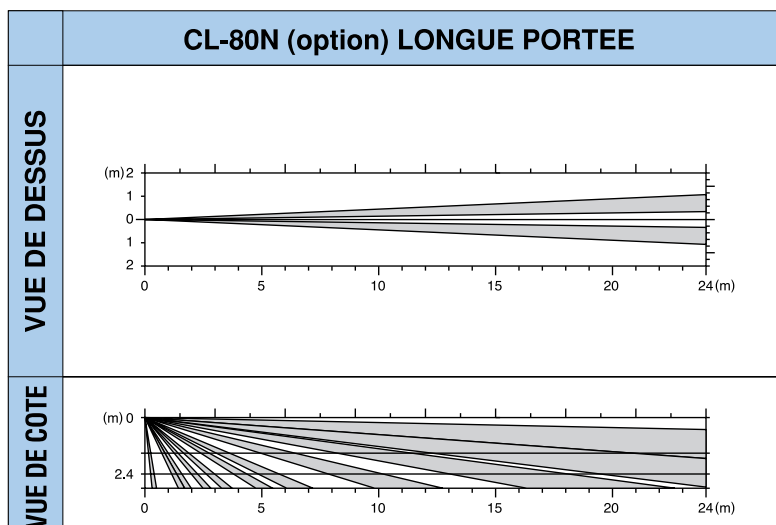
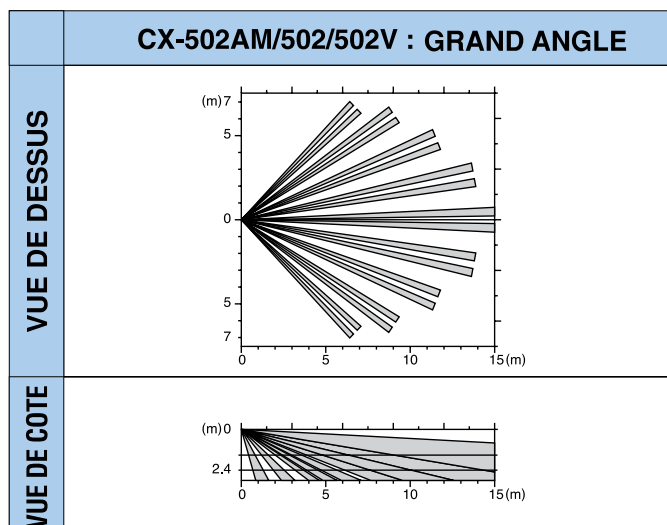

CARACTERISTIQUES TECHNIQUES

CX-502AM, CX-502, CX-502V

Principe de détection	Infrarouge passif
Couverture	Grand Angle 85° 15mx15m
Nombre de zones	82
Hauteur d'installation	1.8 à 3.0m
Sensibilité	1.6°C à 0.6m/s
Vitesse détectable	0.3 à 1.5m/s
Alimentation	9 à 18VDC
Consommation	Normale 5mA, Maxi 12mA
Durée d'alarme	2.0 +/- 0.5 secondes
Sortie d'alarme	NF 28VDC 0.2A maxi
Autoprotection	NF
Préchauffage	Environ 1 minute (LED clignotante)
LED	LED clignotante pendant le préchauffage LED allumée pendant une alarme
Interférence HF	Pas d'alarme 30V/m
Température	-20°C à +50°C
Humidité	95% maxi
Poids	120 grammes

CX-502AM

Consommation	Normale 7mA, Maxi 19mA
Mémoire alarme	Commande par tension positive ou négative
Mémoire Alarme initiale	Commande par tension positive ou négative
Témoin LED	LEDs Rouge et Jaune clignotent pendant le préchauffage LED Rouge : Alarme, Mémoire Alarme, Mémoire Alarme initiale LED Jaune : Anti-Masque, Auto-Test
Bornier DL	Commande par tension positive ou négative
Poids	135 grammes

CX-502V

Consommation	Normale 5mA, Maxi 13mA
Mémoire alarme	Commande par tension positive ou négative
Bornier DL	Commande par tension positive ou négative
Poids	120 grammes

AUTRES DETECTEURS GAMME CX

La gamme CX offre des performances de détection élevées, lorsqu'une haute protection est nécessaire, tout en réduisant les fausses alarmes, même dans des environnements sévères.



CX-70M
21 x 21m
45 x 2.4m

DIMENSIONS

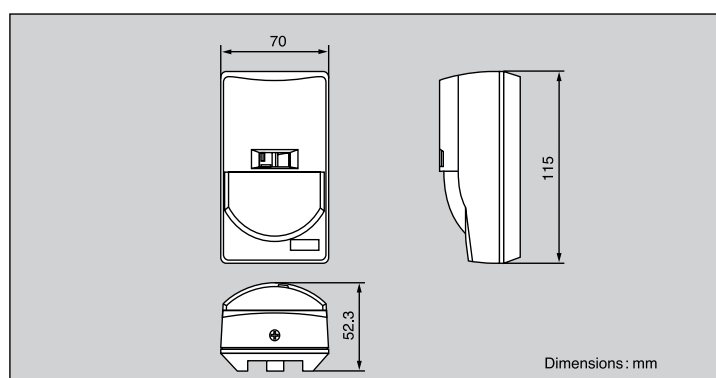

Cachet installateur



475 Rue Piani
69480 Ambérieux d'Azergues
☎ : 04.37.55.50.50
📠 : 04.37.55.50.59
<http://www.optex-security.com>